



HIGH FREQUENCY
AC SPINDLE MOTOR

COLLET TYPE
MOTOR

コレットタイプ

AUTO TOOL
CHANGE TYPE

自動工具交換タイプ

CIRCULAR
SAW MOTOR

丸鋸モーター

BUILT-IN
MOTOR

ビルトインモーター

CUSTOM ORDER
MOTOR DESIGN

モーターの注文製作

会社概要 *Company profile*



1968年(昭和43年)静岡県駿東郡長泉町に、特殊インダクションモーター(誘導電動機)の製造を目的として設立されました。特に高周波モーターの歴史は古く、インバーター技術が発達する前の1979年より高周波スピンドルモーターの製造を始めております。その後、インバーター技術や高速ベアリング技術の発達とともに、超高速・高精度の製品を次々に開発し、世界中のあらゆるメーカーに多くの実績と評価を頂いております。

Established in 1968 in Shizuoka as a manufacturer of a special induction motors.

In particular, we have long experience in high-frequency motors, and we have been manufacturing high-frequency spindle motors since 1979 before inverter technology was developed. Since then, along with the development of inverter technology and high-speed bearing technology, we have developed ultra-high-speed and high-precision products one after another, and have received many achievements and evaluations from users around the world.

営業拠点 *Sales department*

進桜電機は世界各地でビジネスを展開しています。海外のお客様との技術的な打合せから、製品のサポートまで行います。
We are developing a business around the world. From technical meet-ups with overseas customers to product support.



工場
Factory



本社/静岡営業所
Head office/Shizuoka sales dept.



東京オフィス
Tokyo sales dept.

海外拠点・グループ会社 *Oversea department & Group companies*

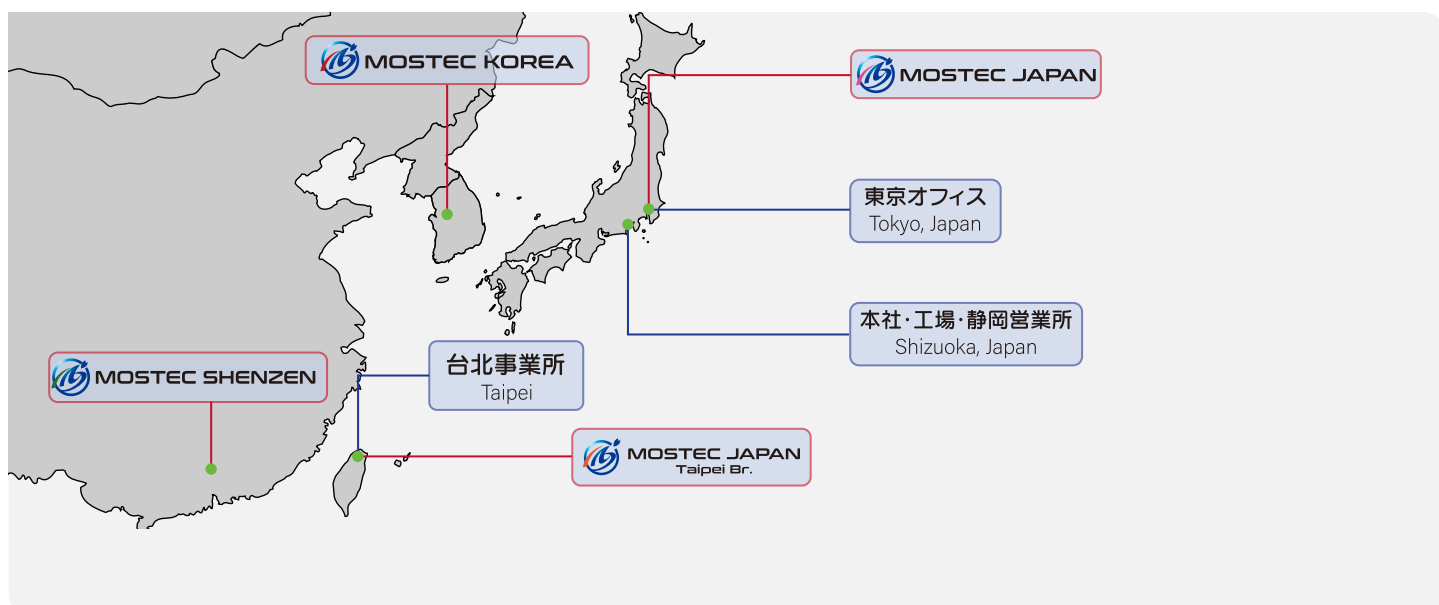

製品紹介 Products

当社では、様々なタイプのモーター製作を行っております。インダクションモーターとツール等が取り付けられるスピンドルが一体となっている為、機械のコンパクト化、機械的精度の向上、コストダウンが可能となります。当社のモーターは高速・高精度が特徴で、モーターのコイル設計から製造まで一貫生産できる、国内では数少ないモーターメーカーです。

We produce various types of motors. The spindle, to which the induction motor and shaft, can be attached.

It is possible to make compact the machine, factory with mechanical accuracy, and reduce costs.

Our motors are characterized by high speed and high accuracy, and we are one of the few motor manufacturers in Japan that can produce motor consistently from coil design to manufacturing.



▶ P.3~P.4

コレットチャックが取り付けられる軸端となっており、各種ツールにより、溝切や穴あけ、フライス、面取りなど様々な加工にご利用頂けます。

コレットチャックのチャッキング範囲は $\phi 0.5 \sim \phi 34$ までとなり、コレットは各機種より、アルプスツール社、NTツール社、ユキワ精工社など、市販のツールに合わせた形状となっております。

また、ご希望の軸端形状に変更することも可能です。

※ The chucking range of collet chuck is from $\phi 0.5$ to $\phi 34$.

※ Depending on model, the commercially available tools (ALPS tool etc.) can be used.

※ Shaft-end can be customized to meet customer's request.



▶ P.5~P.7

主軸形状がホルダー取り付けタイプとなっており、複数のツールを自動交換できます。マシニングセンタや多軸ルーターなどにお勧めです。

出力は0.2kW~15kW位まで、回転数は軸径により80,000rpm位まで、軸端の使用は7/24テーパのBTシャンク(15T、S20T、BT30、BT40)またはHSK仕様が製作可能です。また、軸ブレ精度はタイプにより円ラ2 μ mまで製作可能です。

※ BT-type and HSK-type are available.

※ The output range is from 0.2kW to 15kW.

※ The rotation speed can be up to 80,000 rpm.



▶ P.8~P.9

お打合せにより細かく仕様を決めた上で設計・製作を致します。

木材や樹脂加工はもとより、ガラス加工機やプリント基板加工機、自動車部品加工機、内面研削機、攪拌・粉碎機、各種試験機用など、用途に合わせたモーター製作が可能です。

※ Develop and manufacture products based on your requirements.



▶ P.10~P.11

シャフト軸端の外径部に丸鋸やカッター、バフ等を取り付け、フランジ・ナットで固定し、木材・樹脂・軽金属の切断やミソ入れ、磨き等の加工に使用します。

標準品は、インバータ可変により回転数を6,000rpmまで上げることができます。

オーダーにより、更に高速回転仕様、電圧、出力、軸径・フランジ径の変更も可能です。高精度・高剛性タイプ(精密丸鋸モーター)もございます。

※ For cutting, sewing, and polishing of wood, resin, and light metals.

※ The maximum speed can be up to 6,000rpm controlled by inverter.

※ Output, Voltage, rotation speed can be customized according to request.



▶ P.12

軸端にドリルチャックやボーリングユニットを取り付け、穴あけ加工などに使用します。軸端や電気仕様はご希望に応じて変更可能です。

※ For boring of wood, resin, metal.

※ Output, Voltage, shape of shaft-end can be customized according to request.

コレットタイプ

Collet type

高周波モーター

High-frequency spindle motor



S235 series

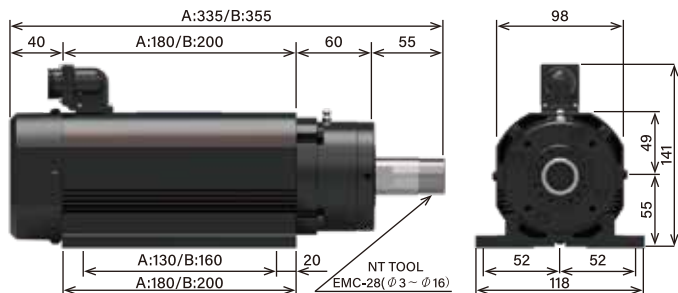

※型式により寸法が異なる場合があります。

	S235A	S235B
出力	2.2kW	3.7kW
極数	2P	2P
最高回転数	18,000rpm	18,000rpm
トルク	1.17N·m	1.96N·m
冷却	全閉外扇型	全閉外扇型
潤滑	グリス給油式	グリス給油式
軸振れ	0.005mm	0.005mm
重量	10kg	13kg

S238 series

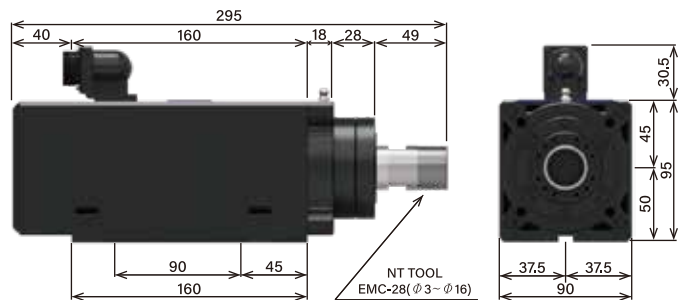

※型式により寸法が異なる場合があります。

	S238A	S238B	S238C
出力	0.75kW	1.5kW	2.5kW
極数	2P	2P	2P
最高回転数	18,000rpm	18,000rpm	18,000rpm
トルク	0.4N·m	0.8N·m	1.17N·m
冷却	全閉外扇型	全閉外扇型	全閉外扇型
潤滑	グリス給油式	グリス給油式	グリス給油式
軸振れ	0.005mm	0.005mm	0.005mm
重量	8kg	8kg	8kg

S238H series

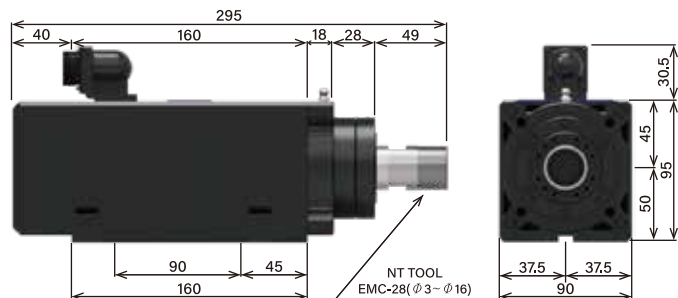

※型式により寸法が異なる場合があります。

	S238AH	S238BH	S238CH
出力	0.75kW	1.5kW	2.2kW
極数	2P	2P	2P
最高回転数	30,000rpm	30,000rpm	30,000rpm
トルク	0.24N·m	0.48N·m	0.7N·m
冷却	全閉外扇型	全閉外扇型	全閉外扇型
潤滑	グリス封入式	グリス封入式	グリス封入式
軸振れ	0.005mm	0.005mm	0.005mm
重量	8kg	8kg	8kg

S239 series

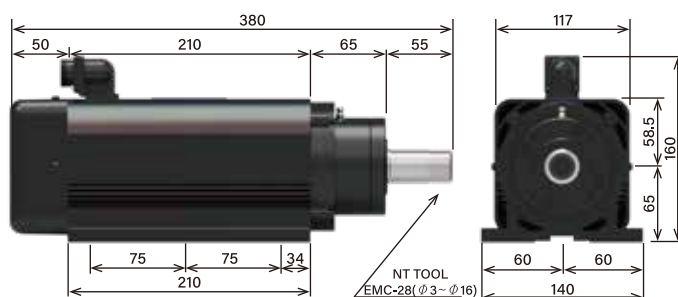

※型式により寸法が異なる場合があります。

	S239B
出力	3.7kW
極数	2P
最高回転数	18,000rpm
トルク	2.45N·m
冷却	全閉外扇型
潤滑	グリス給油式
軸振れ	0.005mm
重量	15kg

コレットタイプ

Collet type

小型高周波モーター

High-frequency spindle motor



S250 series

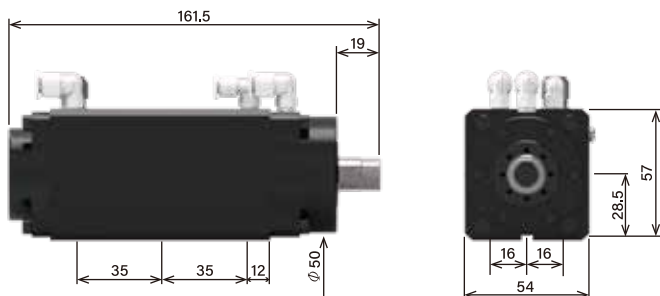

※型式により寸法が異なる場合があります。

S250A-MSR01

出力	0.4kW
極数	2P
最高回転数	30,000rpm
トルク	0.13N-m
冷却	空冷
潤滑	グリス封入式
軸振れ	0.002mm
重量	2kg

S251 series

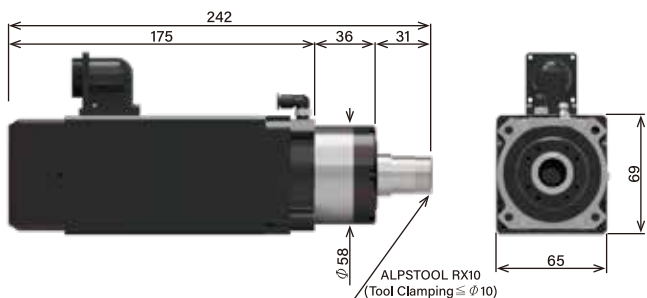

※型式により寸法が異なる場合があります。

S251A

S251B

出力	0.5kW	0.75kW
極数	2P	2P
最高回転数	18,000rpm	30,000rpm
トルク	0.27N-m	0.24N-m
冷却	全閉外扇型	全閉外扇型
潤滑	グリス給油式	グリス給油式
軸振れ	0.005mm	0.005mm
重量	4kg	4kg

S255 series

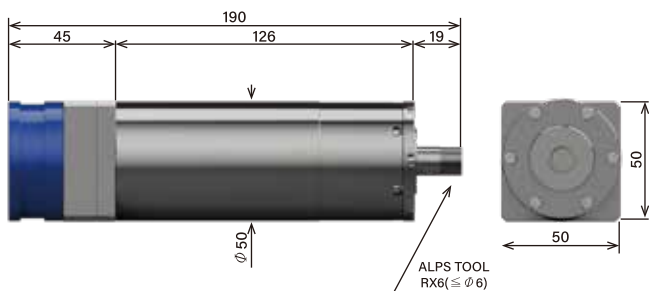

※型式により寸法が異なる場合があります。

S255A

S255B

出力	0.4kW	0.25kW
極数	2P	2P
最高回転数	40,000rpm	60,000rpm
トルク	0.1N-m	0.004N-m
冷却	空冷	空冷
潤滑	グリス封入式	グリス封入式
軸振れ	0.002mm	0.002mm
重量	2.5kg	3kg

S262 series

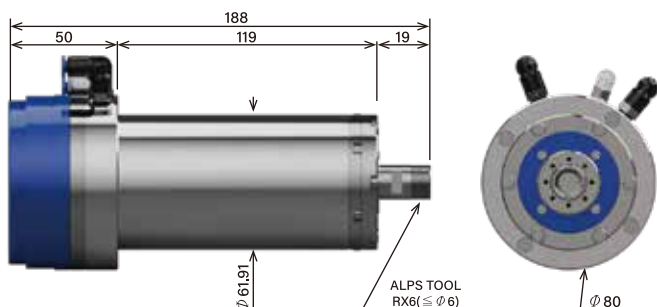

※型式により寸法が異なる場合があります。

S262A

S262B

S262H

出力	0.8kW	1.2kW	1.2kW
極数	2P	2P	2P
最高回転数	40,000rpm	60,000rpm	80,000rpm
トルク	0.19N-m	0.19N-m	0.14N-m
冷却	水冷	水冷	水冷
潤滑	グリス封入式	グリス封入式	グリス封入式
軸振れ	0.002mm	0.002mm	0.002mm
重量	4kg	4kg	4kg

自動工具交換タイプ

Auto Tool Change type

PCB・樹脂・アルミ加工用

PCB・Plastic・Resin・Aluminum processing



S262EX series

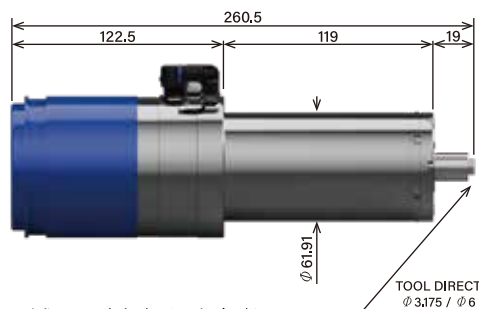

※型式により寸法が異なる場合があります。



S262EX	
出力	1.5kW
極数	2P
最高回転数	60,000rpm
トルク	0.24N·m
冷却	水冷
潤滑	グリス封入式
軸振れ	Test bar 20mm/5mm
重量	5.5kg

S280EX series

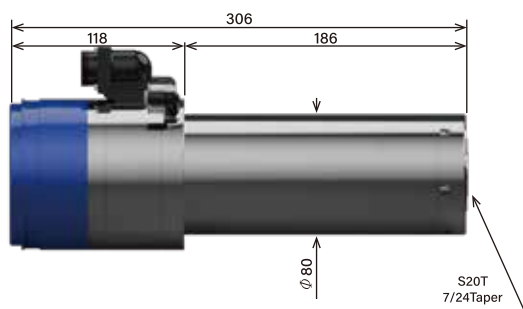

※型式により寸法が異なる場合があります。



S280EX20	
出力	3kW
極数	2P
最高回転数	40,000rpm
トルク	0.72N·m
冷却	水冷
潤滑	グリス封入式
軸振れ	0.003mm
重量	12kg

S110EX series

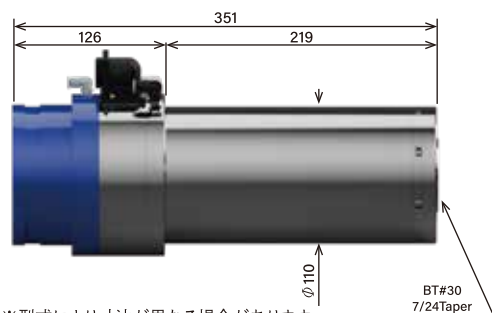

※型式により寸法が異なる場合があります。



	S110EX30A	S110EX30B	S110EX30H
出力	3.7kW	0.75kW	3.7kW
極数	2P	2P	2P
最高回転数	18,000rpm	12,000rpm	30,000rpm
トルク	1.96N·m	0.99N·m	1.18N·m
冷却	水冷	空冷	水冷
潤滑	グリス封入式	グリス封入式	グリス封入式
軸振れ	0.003mm	0.003mm	0.003mm
重量	18kg	18kg	18kg

S271EX series

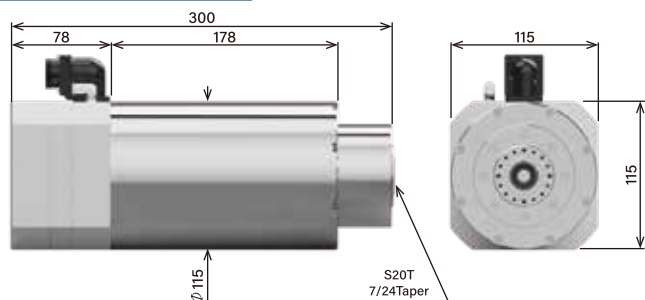

※型式により寸法が異なる場合があります。

	S271EX20A	S271EX20B	S271EX20C
出力	0.75kW	1.5kW	1kW
極数	2P	2P	2P
最高回転数	18,000rpm	18,000rpm	9,000rpm
トルク	0.4N·m	0.8N·m	1.30-1.06N·m
冷却	空冷	空冷	空冷
潤滑	グリス封入式	グリス封入式	グリス封入式
軸振れ	0.003mm	0.003mm	0.003mm
重量	16kg	16kg	16kg

自動工具交換タイプ

Auto Tool Change type

小型ロボット搭載可能な軽量ATCモーター
Lightweight ATC motor



S250EX series

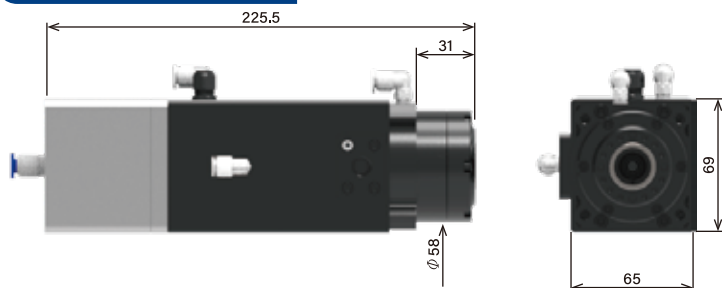

※型式により寸法が異なる場合があります。

S250EX15S-MSR01

出力	0.5kW
極数	2P
最高回転数	30,000rpm
トルク	0.16N·m
冷却	空冷
潤滑	グリス封入式
軸振れ	0.005mm
重量	3.5kg

S251EX15S

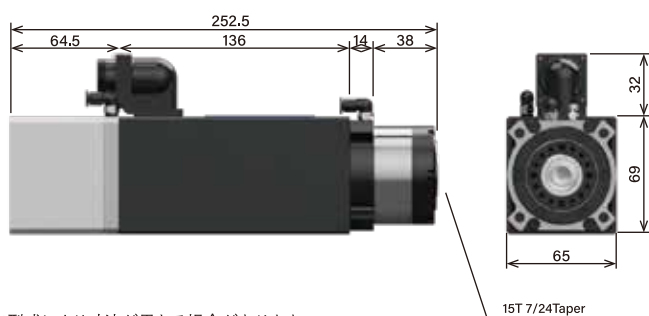

※型式により寸法が異なる場合があります。

S251EX15S

出力	0.75kW
極数	2P
最高回転数	30,000rpm
トルク	0.24N·m
冷却	空冷
潤滑	グリス給油式
軸振れ	0.005mm
重量	7kg

S238EX20S

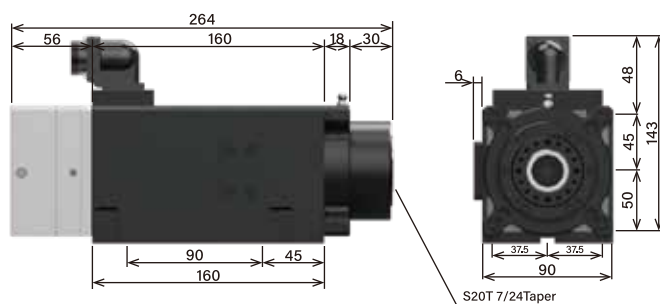

※型式により寸法が異なる場合があります。

S238EX20S

出力	1.5kW
極数	2P
最高回転数	20,000rpm
トルク	18,000rpm-0.8N·m / 20,000rpm-0.7N·m
冷却	空冷
潤滑	グリス給油式
軸振れ	0.005mm
重量	10kg

S239EX series

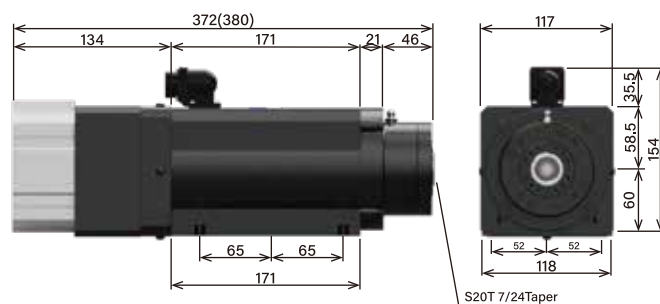

※型式により寸法が異なる場合があります。

S239EX20S

S239EX30S

出力	2.2kW(S1)/3.7kW(S6)	3.7kW
極数	2P	2P
最高回転数	18,000rpm	18,000rpm
トルク	S1-1.17N·m / S6-1.96N·m	1.96N·m
冷却	全開外扇型	全開外扇型
潤滑	グリス給油式	グリス給油式
軸振れ	0.005mm	0.005mm
重量	16kg	16kg

自動工具交換タイプ

Auto Tool Change type

木材・金属・炭素繊維

Wood・Metal・CFRP processing



S238EX series

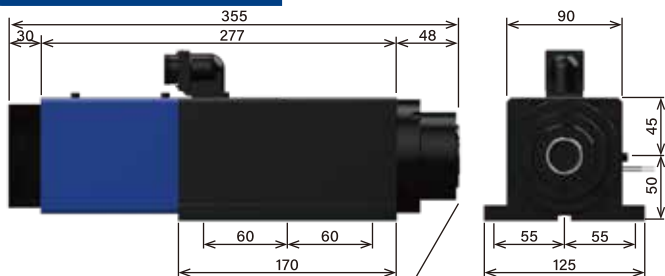

※型式により寸法が異なる場合があります。

EX15: 15T 7/24Taper
EX20: S20T 7/24Taper
EX30: BT30 7/24Taper

	S238EX15	S238EX20	S238EX30
出力	1.5kW	2.2kW	2.2kW
極数	2P	2P	2P
最高回転数	18,000rpm	18,000rpm	18,000rpm
トルク	0.8N・m	1.17N・m	1.17N・m
冷却	ファンモーター	ファンモーター	ファンモーター
潤滑	グリス封入式	グリス封入式	グリス封入式
軸振れ	0.003mm	0.003mm	0.003mm
重量	10kg	10kg	13kg

S239EX series

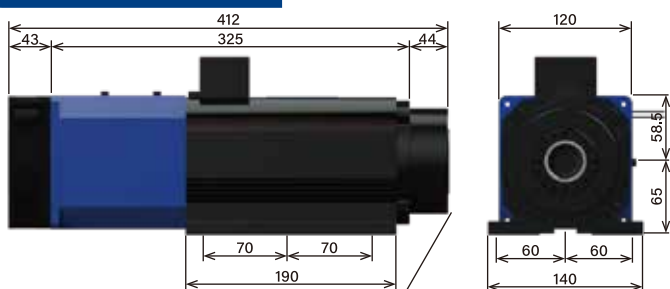

※型式により寸法が異なる場合があります。

BT30 7/24Taper

	S239EX30
出力	3.7kW
極数	2P
最高回転数	24,000rpm
トルク	1.47N・m
冷却	ファンモーター
潤滑	グリス封入式
軸振れ	0.003mm
重量	26kg

S247 series

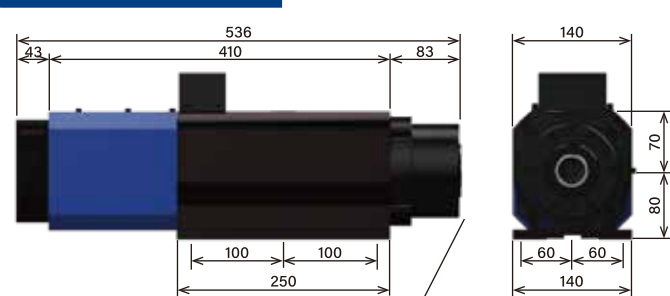

※型式により寸法が異なる場合があります。

BT30 7/24Taper

	S247A	S247B
出力	5.5kW	8-5.5kW
極数	2P	2P
最高回転数	24,000rpm	10,000-20,000rpm
トルク	2.19N・m	7.64-2.62N・m
冷却	ファンモーター	ファンモーター
潤滑	グリス封入式	グリス封入式
軸振れ	0.003mm	0.003mm
重量	30kg	30kg

S275EX series

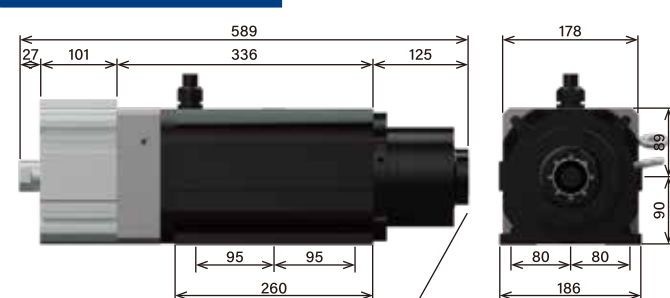

※型式により寸法が異なる場合があります。

BT40 7/24Taper

	S275EX40	S275EX-HSKF63
出力	5.5kW	5.5/7.5kW
極数	2P	2P
最高回転数	13,000rpm	6,000/18,000rpm
トルク	4.0N・m	8.7/6.0-4.0N・m
冷却	空冷	電動ファン
潤滑	グリス封入式	グリス封入式
軸振れ	0.003mm	0.003mm
重量	50kg	48kg

特殊品

Special type

ガラス加工用モーター
LCD Glass processing



S125F series

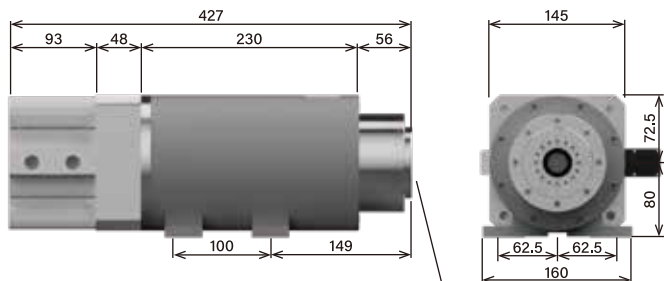

※型式により寸法が異なる場合があります。

BT30 7/24Taper

S125F

出力	1.5/1.25kW
極数	2P
最高回転数	3,600/7,200rpm
トルク	3.97/1.65N·m
冷却	空冷
潤滑	グリス封入式
軸振れ	0.003mm
重量	27.5kg

S125T series

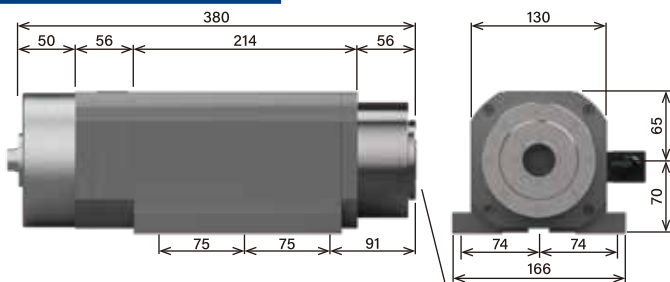

※型式により寸法が異なる場合があります。

BT30 7/24Taper

S125TA

S125TB

S125TC

出力	1.5kW	0.75kW	1.5kW
極数	2P	2P	2P
最高回転数	10,000rpm	10,000rpm	15,000rpm
トルク	1.99-1.26N·m	1.00-0.63N·m	1.99-0.64N·m
冷却	空冷	空冷	空冷
潤滑	グリス封入式	グリス封入式	グリス封入式
軸振れ	0.003mm	0.003mm	0.003mm
重量	25kg	25kg	25kg

S153 series

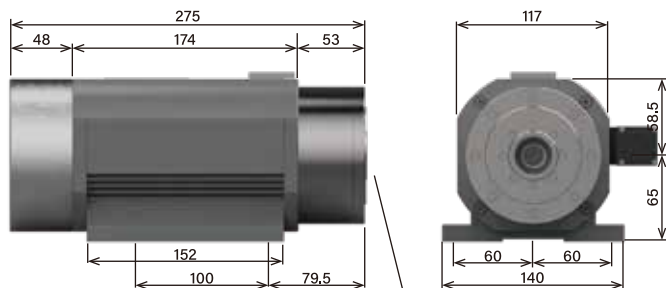

※型式により寸法が異なる場合があります。

BT30 7/24Taper

S153A

出力	0.4/0.3kW
極数	4P
最高回転数	3,000/6,000rpm
トルク	1.27/0.48N·m
冷却	全閉外冷却
潤滑	グリス封入式
軸振れ	0.003mm
重量	14kg

S216 series

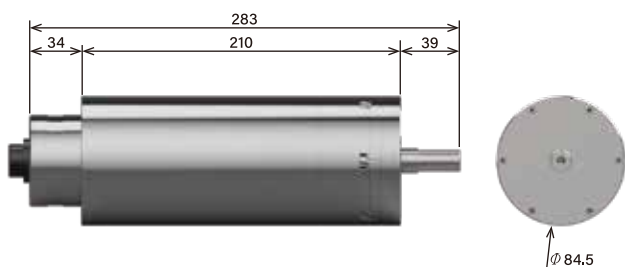

※型式により寸法が異なる場合があります。

S216H

出力	0.4kW
極数	2P
最高回転数	21,600rpm
トルク	0.35/0.18N·m
冷却	空冷
潤滑	グリス封入式
軸振れ	0.003mm
重量	7.5kg

特殊品

Special type

マシニングセンタ・旋盤用スピンドル・5軸加工機
Machining center・CNC Lathe・5-Axis processing



S206 series

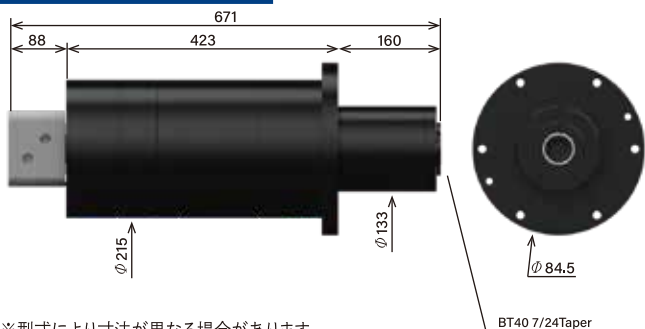

※型式により寸法が異なる場合があります。

S206C

出力	11kW
極数	4P
最高回転数	7.5kW-20,000rpm / 11kW-7,500rpm
トルク	8.76-3.58N·m
冷却	油冷
潤滑	オイルミスト式
軸振れ	0.003mm
重量	130kg

S400 series

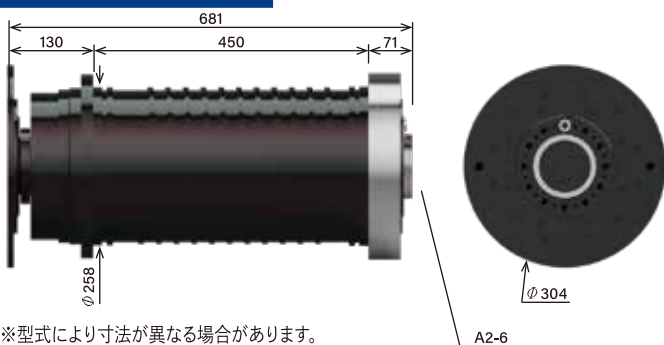

※型式により寸法が異なる場合があります。

S400

出力	15kW
極数	8P
最高回転数	8kW-5,000rpm(Max.) / 15kW-1,350rpm(base)
トルク	123.7-111.4N·m(S1)
冷却	水冷
潤滑	グリス封入式
軸振れ	0.003mm
重量	230kg

S311 series

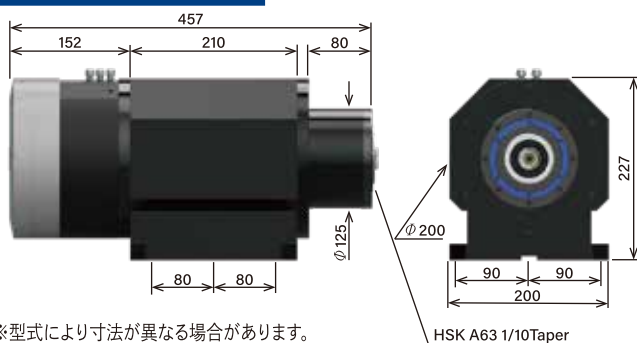

※型式により寸法が異なる場合があります。

S311EXA63

出力	5.5kW
極数	2P
最高回転数	5.5kW-4,800rpm / 4.5kW-9,000rpm
トルク	10.9N·m/4.7N·m
冷却	空冷
潤滑	グリス封入式
軸振れ	0.003mm
重量	63kg

幅広い分野に対応する特殊モーターの設計・開発

Design & Manufacture of special motors.

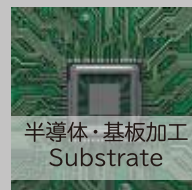
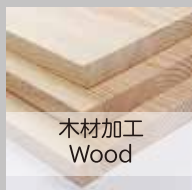

※カタログ掲載以外にも多数の製品がありますので、お気軽にお問い合わせ下さいませ。

丸鋸モーター

Circular saw motor

切断加工、磨き加工用の汎用機モーター
For wood cutting, buffing



S230 series

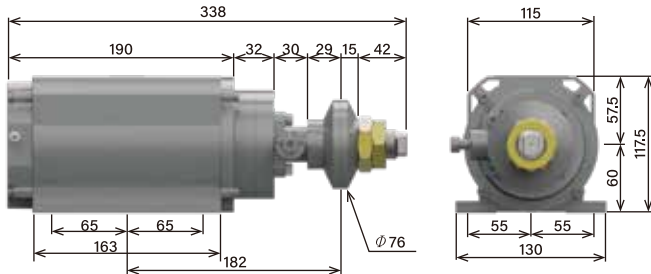

※寸法:S230A 型式により寸法が異なる場合があります。

	S230A	S230B
出力	0.4kW	0.75kW
極数	2P	2P
最高回転数	3,000/3,600rpm	3,000/3,600rpm
トルク	1.06N·m	1.99N·m
冷却	全閉型	全閉型
潤滑	グリス封入式	グリス封入式
軸・面振れ	0.02mm	0.02mm
重量	11kg	14kg

S231 series

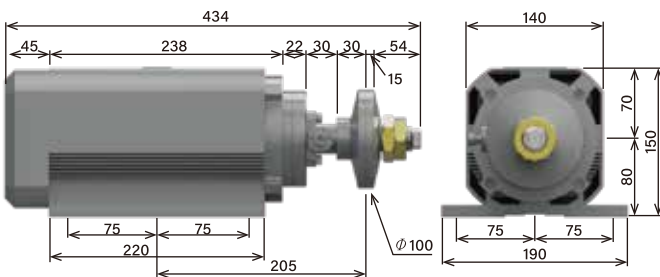

※寸法:S231A 型式により寸法が異なる場合があります。

	S231A	S231B
出力	1.5kW	2.2kW
極数	2P	2P
最高回転数	3,000/3,600rpm	3,000/3,600rpm
トルク	3.98N·m	5.84N·m
冷却	全開外扇型	全開外扇型
潤滑	グリス封入式	グリス封入式
軸・面振れ	0.02mm	0.02mm
重量	17kg	21.5kg

S232 series

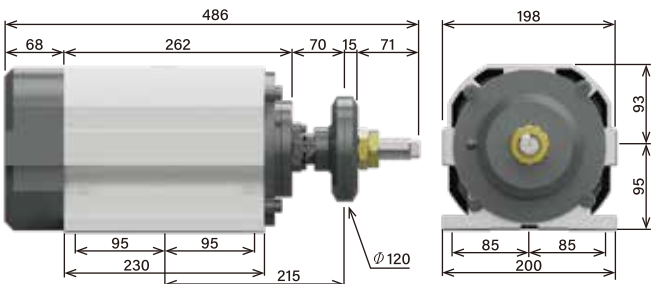

※寸法:S232A 型式により寸法が異なる場合があります。

	S232A	S232B	S232C
出力	3.7kW	5.5kW	7.5kW
極数	2P	2P	2P
最高回転数	3,000/3,600rpm	3,000/3,600rpm	3,000/3,600rpm
トルク	9.81N·m	14.6N·m	19.9N·m
冷却	全開外扇型	全開外扇型	全開外扇型
潤滑	グリス封入式	グリス封入式	グリス封入式
軸・面振れ	0.02mm	0.02mm	0.02mm
重量	36kg	38kg	51kg

S322 series

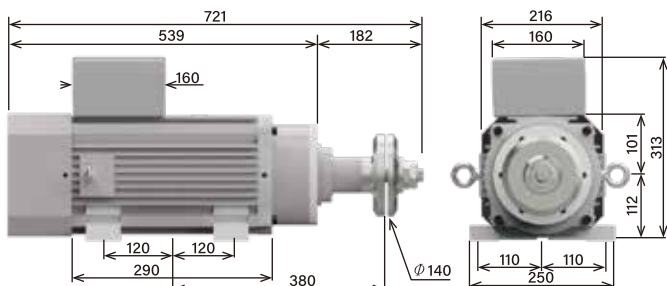

※寸法:S322MB4 型式により寸法が異なる場合があります。

	S322MB2	S322MB4
出力	15kW/12kW	7.5kW/6.0kW
極数	2P	4P
最高回転数	3,000/3,600rpm	3,000/3,600rpm
トルク	40N·m/19N·m	40N·m/19N·m
冷却	全開外扇型	全開外扇型
潤滑	グリス封入式	グリス封入式
軸・面振れ	0.02mm	0.02mm
重量	80kg	80kg

精密丸鋸モーター

Precision Circular saw motor

切断加工・磨き加工用の高剛性・高精度モーター
For Wood cutting, buffing



S230M series

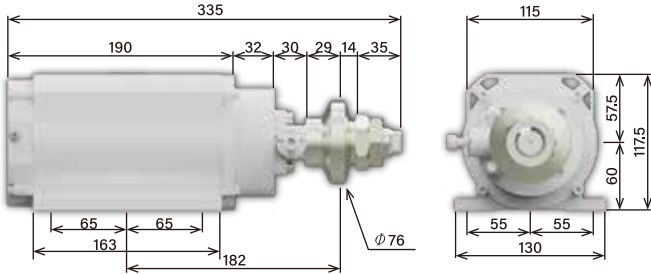

※寸法:S230MA 型式により寸法が異なる場合があります。

	S230MA	S230MB
出力	0.4kW	0.75kW
極数	2P	2P
最高回転数	3,000/3,600rpm	3,000/3,600rpm
トルク	1.06N·m	1.99N·m
冷却	全閉型	全閉型
潤滑	グリス封入式	グリス封入式
軸・面振れ	0.01mm	0.01mm
重量	12kg	15kg

S231M series

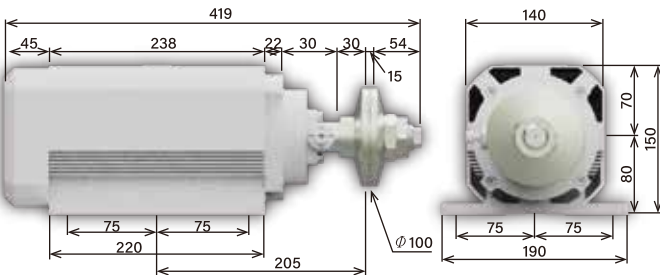

※寸法:S231MA 型式により寸法が異なる場合があります。

	S231MA	S231MB
出力	1.5kW	2.2kW
極数	2P	2P
最高回転数	3,000/3,600rpm	3,000/3,600rpm
トルク	3.98N·m	5.84N·m
冷却	全開外扇型	全開外扇型
潤滑	グリス封入式	グリス封入式
軸・面振れ	0.01mm	0.01mm
重量	19kg	22kg

S232M series

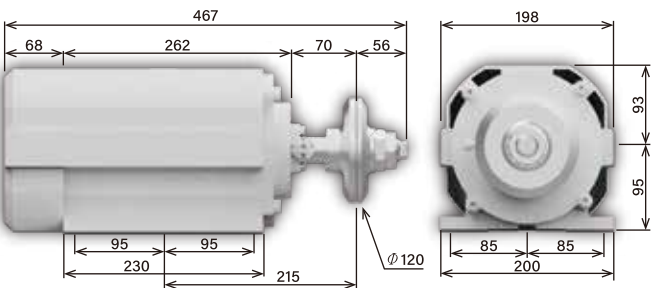

※寸法:S232MA 型式により寸法が異なる場合があります。

	S232MA	S232MB	S232MC
出力	3.7kW	5.5kW	7.5kW
極数	2P	2P	2P
最高回転数	3,000/3,600rpm	3,000/3,600rpm	3,000/3,600rpm
トルク	9.81N·m	14.6N·m	19.9N·m
冷却	全開外扇型	全開外扇型	全開外扇型
潤滑	グリス封入式	グリス封入式	グリス封入式
軸・面振れ	0.01mm	0.01mm	0.01mm
重量	36kg	43kg	51kg

高剛性・高精度

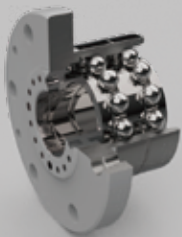

※剛性50~100%UP
※振れ精度:0.01mm以下

フランジ交換が容易



※フランジ径の変更可能
※締め付け用ナットネジ公差5H級

防塵性の向上



※粉塵が内部に入りにくい
ラビリンス構造採用

ストッパー強度UP



※汎用丸鋸モーター対比約7倍強度UP
※耐荷重:431.5N

ボーリング用モーター

Boring motor

木材・金属・樹脂などの穴あけ加工
Boring process for wood, metal, resin

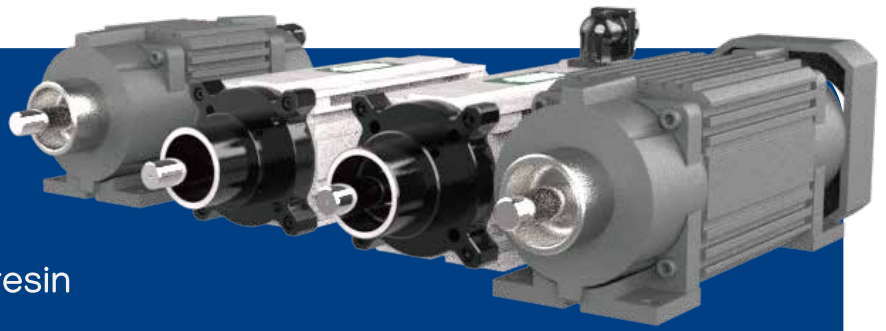

S225A series

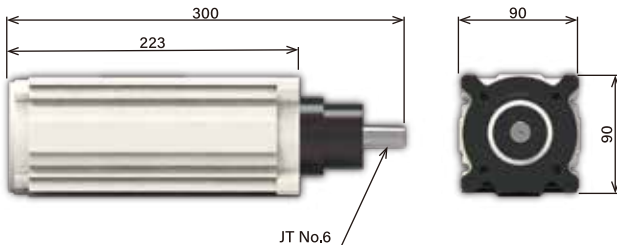

※型式により寸法が異なる場合があります。

S225A	
出力	0.4kW
極数	2P
最高回転数	3,000/3,600rpm
トルク	1.06N·m
冷却	全閉型
潤滑	グリス封入式
軸振れ	0.01mm
重量	10kg

S225B series

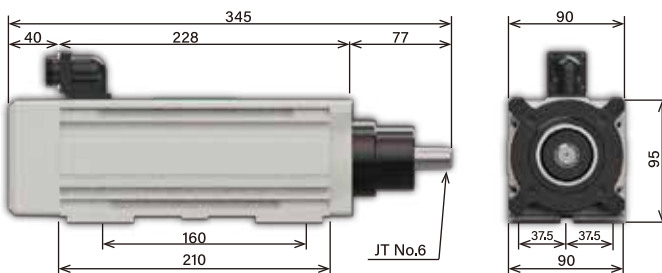

※型式により寸法が異なる場合があります。

S225B	
出力	0.75kW
極数	2P
最高回転数	3,000/3,600rpm
トルク	1.99N·m
冷却	全閉外扇型
潤滑	グリス封入式
軸振れ	0.01mm
重量	11kg

S930 series

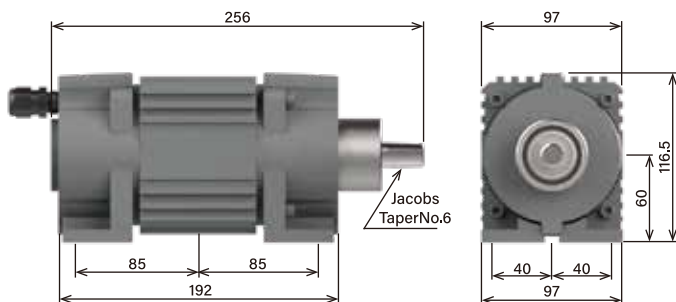

※寸法:S930TA 型式により寸法が異なる場合があります。

	S930TA	S930TB	S930TC
出力	0.4kW-0.3kW	0.75-0.6kW	1.5-1.1kW
極数	2P	2P	2P
最高回転数	6,000rpm	6,000rpm	6,000rpm
トルク	1.1-0.5N·m	2.0-1.0N·m	4.0-1.8N·m
冷却	全閉型	全閉型	全閉外扇型
潤滑	グリス封入式	グリス封入式	グリス封入式
軸振れ	0.02mm	0.02mm	0.02mm
重量	12kg	14kg	17kg

ビルトインモーター

Built-in motor

ローター、ステーターコイル
Rotor & Stator coil

ステーターコイルならびにローターのみでの販売となります。
ステーター外径仕上げ、ローター内径仕上げ等も併せて承ります。

弊社は世界的にも数少ない職人によるコイル巻線の手作業ラインにより、
各専用機種を対応しておりますので、標準ステーター外径φ60～φ225にて
ご希望の仕様(出力・回転数)を製作可能です。



オプション品

Option

M6グリスカップ・ベースプレート
M6 grease cup · Base plate

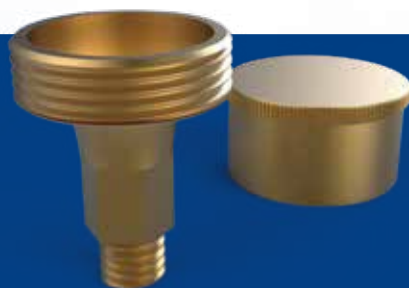

M6グリスカップ

フタをねじ込む事でグリス給油できます。

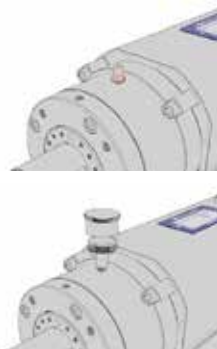

1. グリスニップルを取り除く。
2. 取り付け側に付けてネジ込んでいく。
3. カップ側にグリスを入れる。(約3cc)
4. カップを最後までネジ込む(10.5回転)
と約2ccのグリスが出る。
(1ccは本体側に残る)

ベースプレート

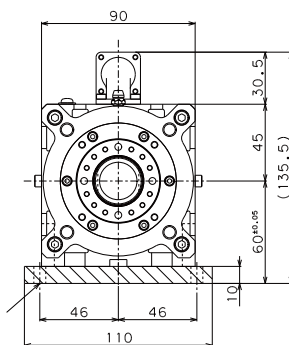
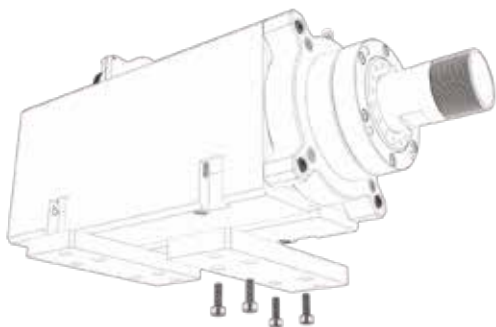

専用ベースプレートの取付により、
従来機からの置換えもできます。

モーター関連製品

Accessories

インバーター・各種ツール
Inverter · Tool · etc.

●インバーター

※パラメータ設定入り、モーターと
セット販売も可能です。

●各種ツール

※コレット・BTホルダー等

●オイルミスト装置

●オイル冷却装置

・チラー(水冷装置)

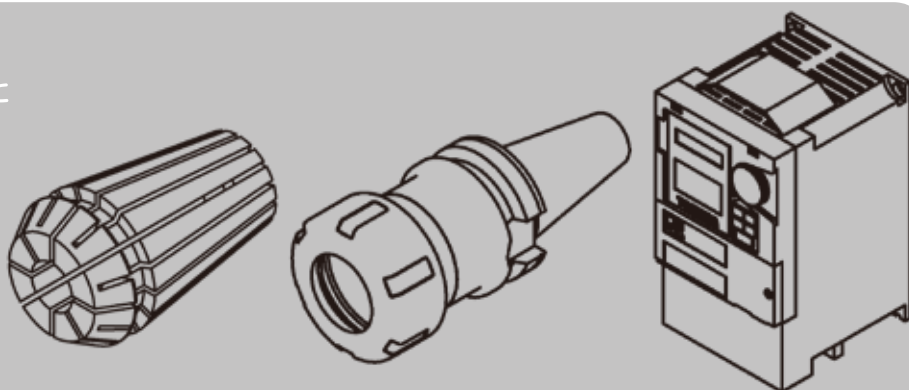

当社では、お客様の用途に合わせたモーターの製作をしております。
当カタログ掲載以外にも多数の製品がありますので、お気軽にお問い合わせ下さいませ。
尚、お問い合わせの際には、下記項目についてあらかじめご検討下さいますよう、宜しくお願い致します。

1.モーター出力 2.回転数 3.軸端形状 4.モーター取付方法 5.ご使用目的(負荷の状態) 6.ご使用環境 他

また、修理のご依頼も承りますので、詳しくは営業窓口までご連絡下さい。

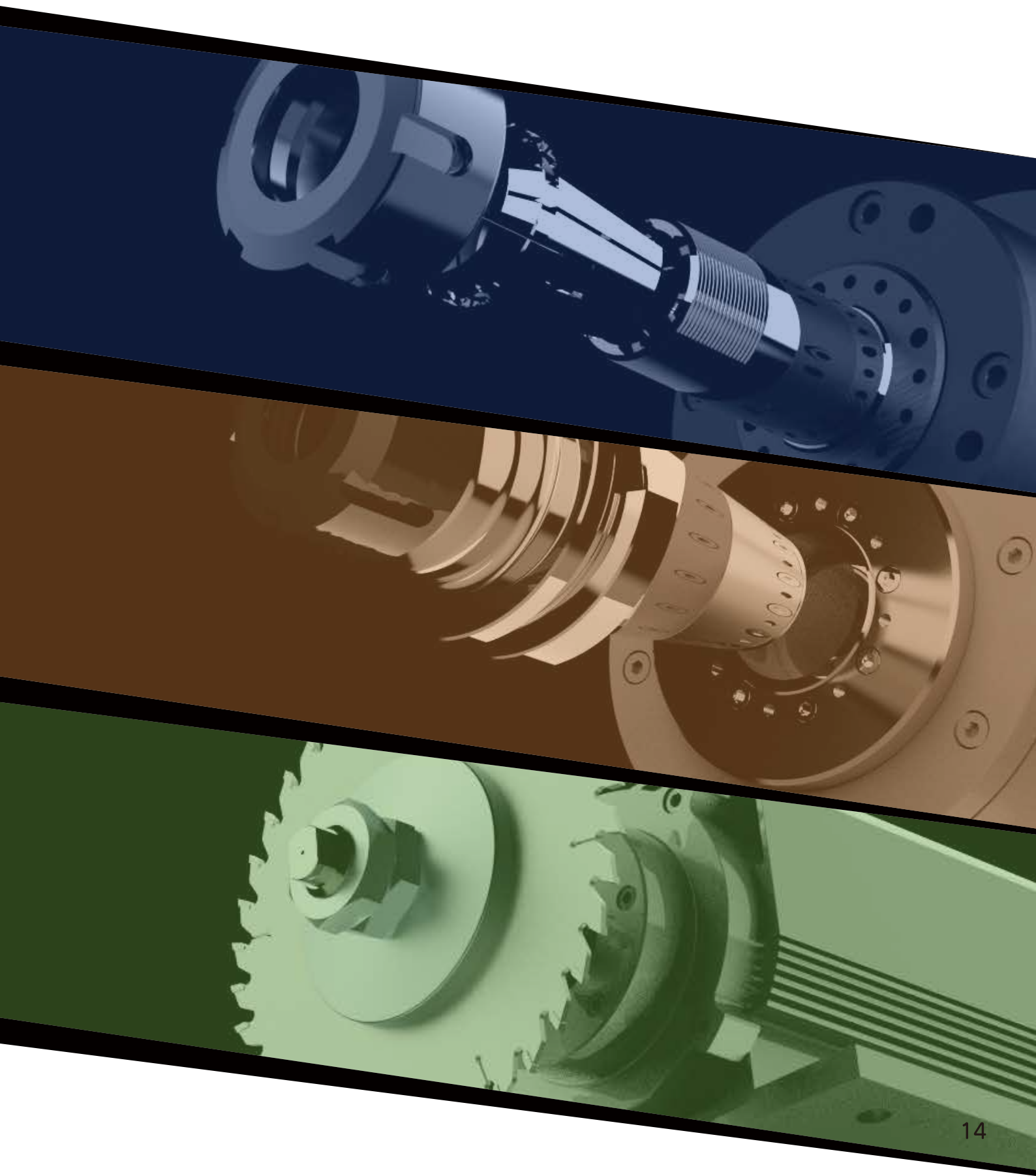



SHIN-OH MOTOR

進桜電機株式会社 SHIN-OH ELECTRIC Co.,Ltd.

本社・工場 〒411-0934 静岡県駿東郡長泉町下長窪989-1
TEL: 055-986-7281 FAX: 055-986-4059

静岡営業所 〒411-0934 静岡県駿東郡長泉町下長窪989-1
TEL: 055-957-4471 FAX: 055-986-4059

東京営業所 〒106-0043 東京都港区麻布永坂町1麻布パークサイドビル303
TEL: 03-6807-4480 FAX: 03-6809-6182

国内販売代理店

モステックジャパン株式会社

〒106-0043 東京都港区麻布永坂町1麻布パークサイドビル303
TEL: 03-6809-3711 FAX: 03-6809-3701

取扱店

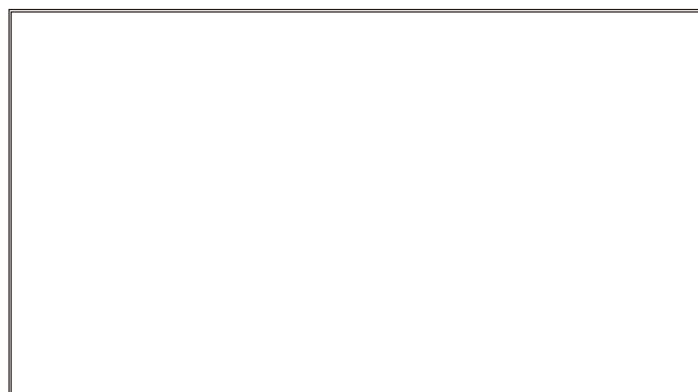

※このカタログに記載した製品の外観や仕様は予告なしに変更する事があります。

※The information (such as product appearance, specifications) in the catalog is subject to change without notice for product improvement purposes.

SHIN-OH ELECTRIC CO.,LTD.

<https://www.shinoh-motor.com>

e-mail : sales@shinoh-motor.com